

FOND THIRION 37

CRÉÉ LE
2023-05-19

Surface totale 251.94 m ²	Étages 4	Pièces 22	Salles de bain 1.1
--	--------------------	---------------------	------------------------------

FOND THIRION 37

SURFACE TOTALE : 251.94 m² • SURFACE HABITABLE : 225.74 m² • ÉTAGES : 4 • PIÈCES : 22



▼ Rez-de-chaussée

SURFACE TOTALE : 70.28 m² • SURFACE HABITABLE : 70.28 m² • PIÈCES : 6

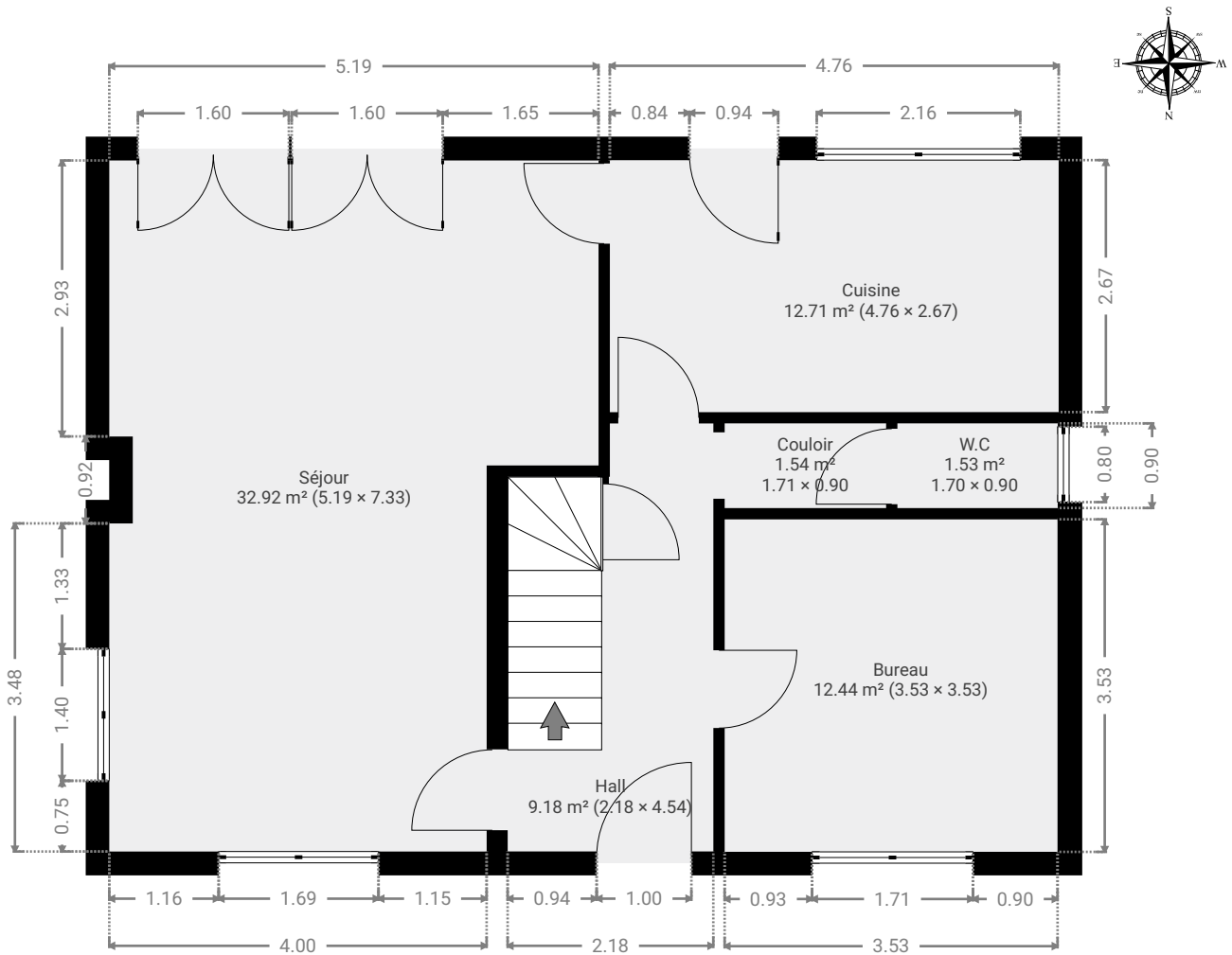

CETTE SUPERFICIE TOTALE CORRESPOND À L'ADDITION DES MESURES NETTES DE TOUTES LES PIÈCES, SANS COMPTER LES MURS, LES PASSAGES ENTRE LES PIÈCES ET LES GAINES TECHNIQUES

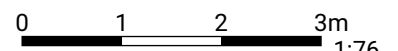

FOND THIRION 37

SURFACE TOTALE : 251.94 m² • SURFACE HABITABLE : 225.74 m² • ÉTAGES : 4 • PIÈCES : 22



▼ Bureau Rez-de-chaussée

LARGEUR : 3.53 m • LONGUEUR : 3.53 m
SURFACE : 12.44 m² • PÉRIMÈTRE : 14.11 m

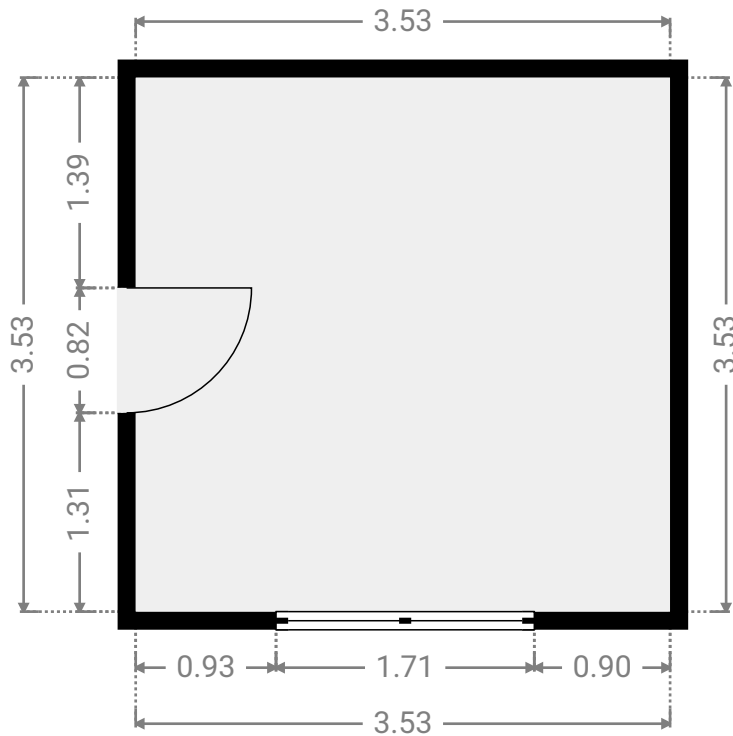
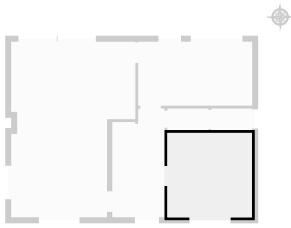

▼ Couloir Rez-de-chaussée

LARGEUR : 1.71 m • LONGUEUR : 0.90 m
SURFACE : 1.54 m² • PÉRIMÈTRE : 5.22 m

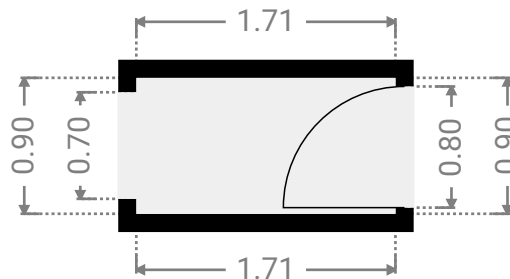
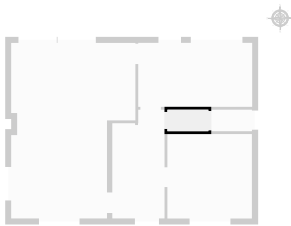

FOND THIRION 37

SURFACE TOTALE : 251.94 m² • SURFACE HABITABLE : 225.74 m² • ÉTAGES : 4 • PIÈCES : 22



▼ Cuisine Rez-de-chaussée

LARGEUR : 4.76 m • LONGUEUR : 2.67 m
SURFACE : 12.71 m² • PÉRIMÈTRE : 14.86 m

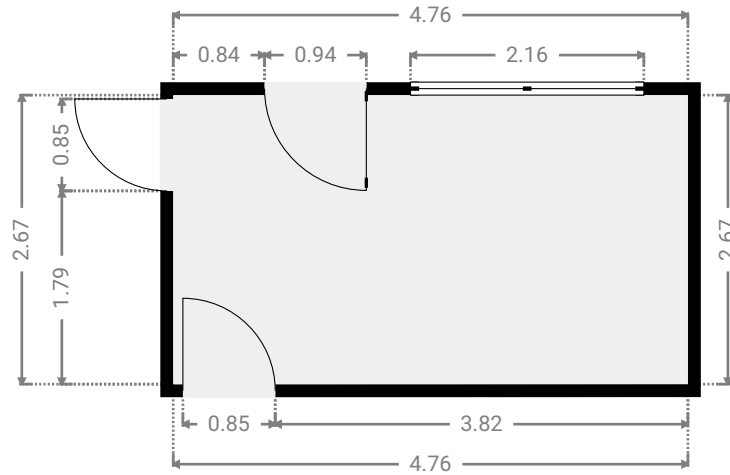
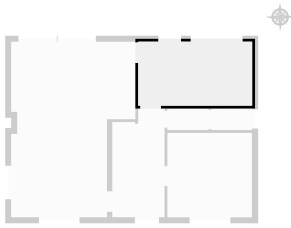

▼ Hall Rez-de-chaussée

LARGEUR : 2.18 m • LONGUEUR : 4.54 m
SURFACE : 9.18 m² • PÉRIMÈTRE : 15.20 m

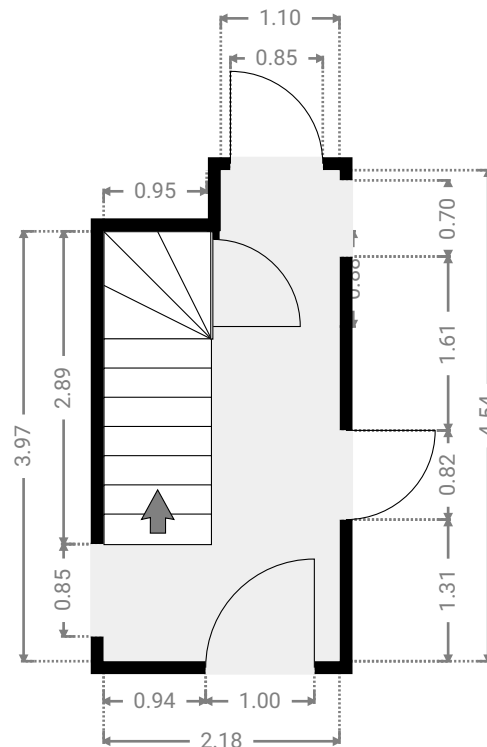
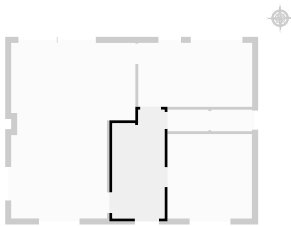

CETTE SUPERFICIE TOTALE CORRESPOND À L'ADDITION DES MESURES NETTES DE TOUTES LES PIÈCES, SANS COMPTER LES MURS, LES PASSAGES ENTRE LES PIÈCES ET LES GAINES TECHNIQUES

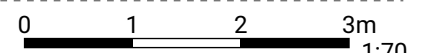

FOND THIRION 37

SURFACE TOTALE : 251.94 m² • SURFACE HABITABLE : 225.74 m² • ÉTAGES : 4 • PIÈCES : 22



▼ Séjour Rez-de-chaussée

LARGEUR : 5.19 m • LONGUEUR : 7.33 m
SURFACE : 32.92 m² • PÉRIMÈTRE : 25.53 m

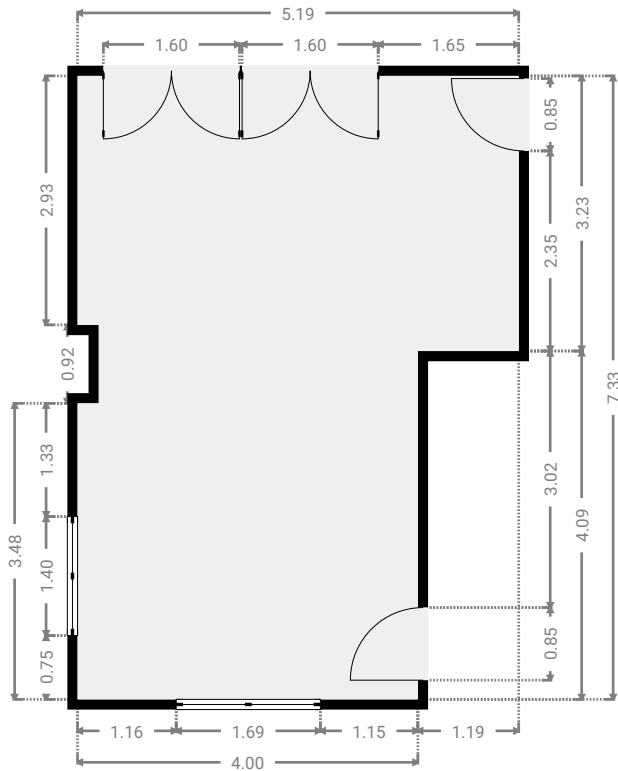
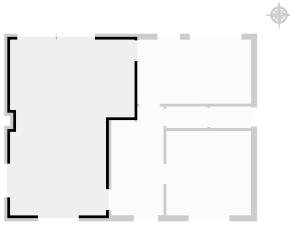

▼ W.C Rez-de-chaussée

LARGEUR : 1.70 m • LONGUEUR : 0.90 m
SURFACE : 1.53 m² • PÉRIMÈTRE : 5.20 m

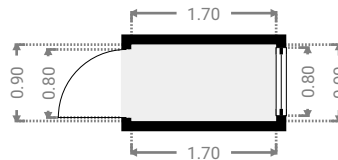
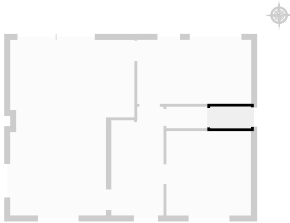

CETTE SUPERFICIE TOTALE CORRESPOND À L'ADDITION DES MESURES NETTES DE TOUTES LES PIÈCES, SANS COMPTER LES MURS, LES PASSAGES ENTRE LES PIÈCES ET LES GAINES TECHNIQUES

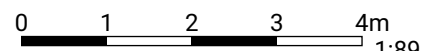

FOND THIRION 37

SURFACE TOTALE : 251.94 m² • SURFACE HABITABLE : 225.74 m² • ÉTAGES : 4 • PIÈCES : 22



▼ 1er étage

SURFACE TOTALE : 66.20 m² • SURFACE HABITABLE : 66.20 m² • PIÈCES : 7

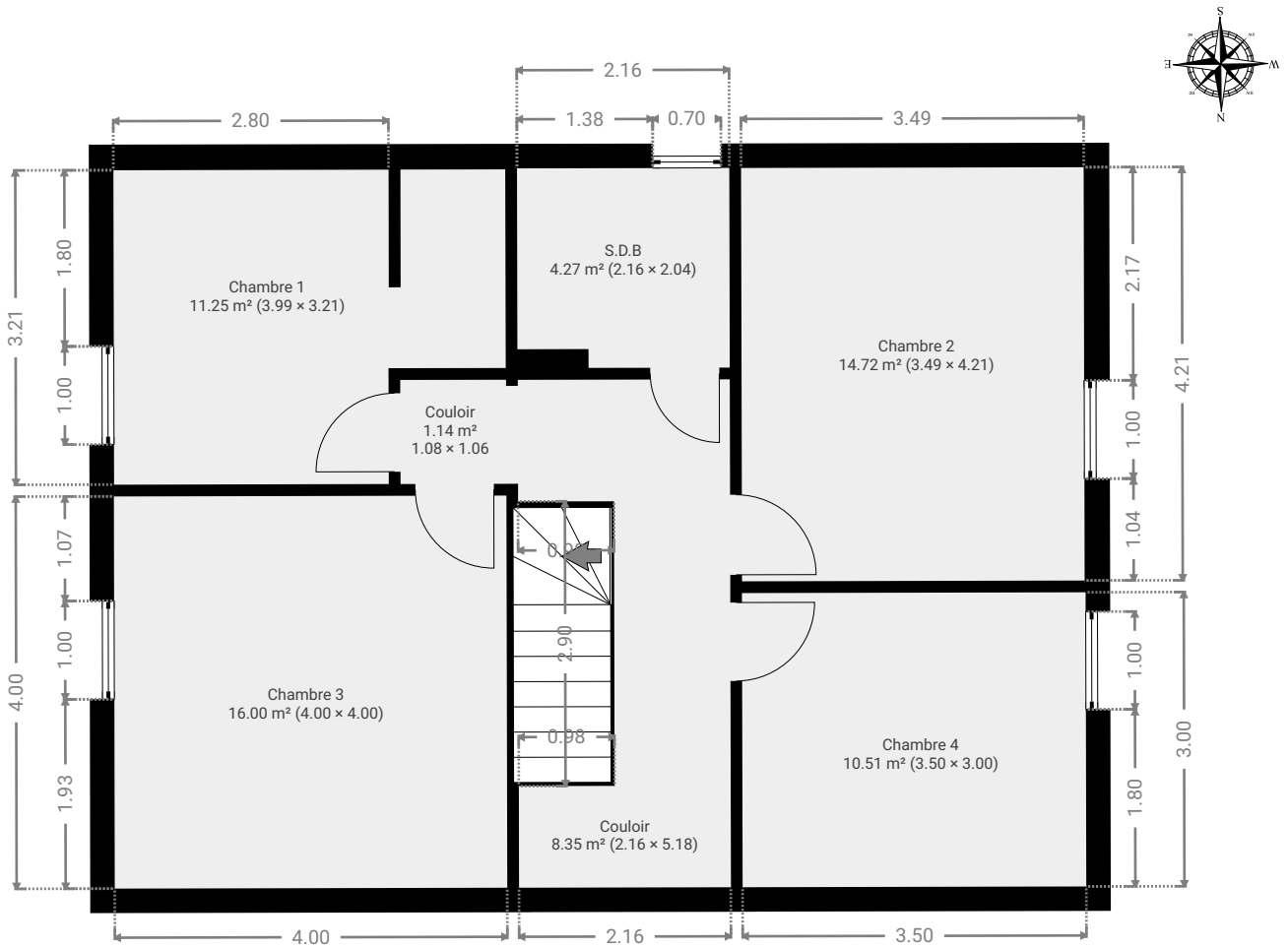

CETTE SUPERFICIE TOTALE CORRESPOND À L'ADDITION DES MESURES NETTES DE TOUTES LES PIÈCES, SANS COMPTER LES MURS, LES PASSAGES ENTRE LES PIÈCES ET LES GAINES TECHNIQUES

0 1 2 3m

FOND THIRION 37

SURFACE TOTALE : 251.94 m² • SURFACE HABITABLE : 225.74 m² • ÉTAGES : 4 • PIÈCES : 22



▼ Chambre 1 1er étage

LARGEUR : 3.99 m • LONGUEUR : 3.21 m
SURFACE : 11.25 m² • PÉRIMÈTRE : 16.80 m

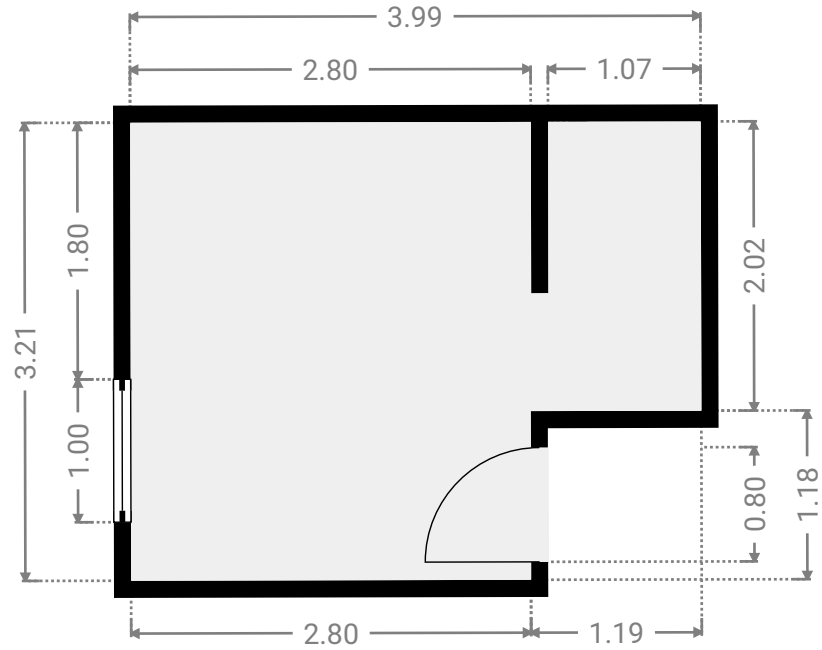
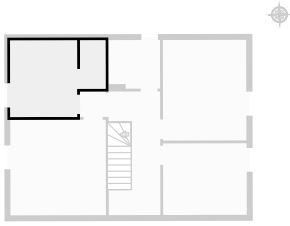

▼ Chambre 2 1er étage

LARGEUR : 3.49 m • LONGUEUR : 4.21 m
SURFACE : 14.72 m² • PÉRIMÈTRE : 15.41 m

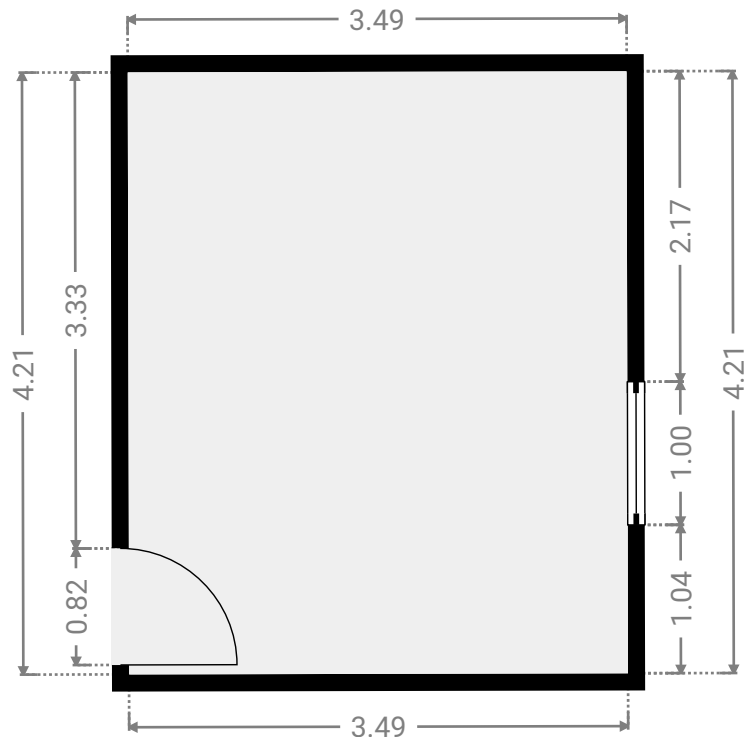
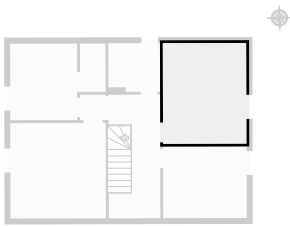

CETTE SUPERFICIE TOTALE CORRESPOND À L'ADDITION DES MESURES NETTES DE TOUTES LES PIÈCES,
SANS COMPTER LES MURS, LES PASSAGES ENTRE LES PIÈCES ET LES GAINES TECHNIQUES

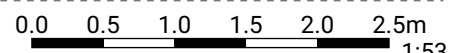

FOND THIRION 37

SURFACE TOTALE : 251.94 m² • SURFACE HABITABLE : 225.74 m² • ÉTAGES : 4 • PIÈCES : 22



▼ Chambre 3 1er étage

LARGEUR : 4.00 m • LONGUEUR : 4.00 m
SURFACE : 16.00 m² • PÉRIMÈTRE : 16.00 m

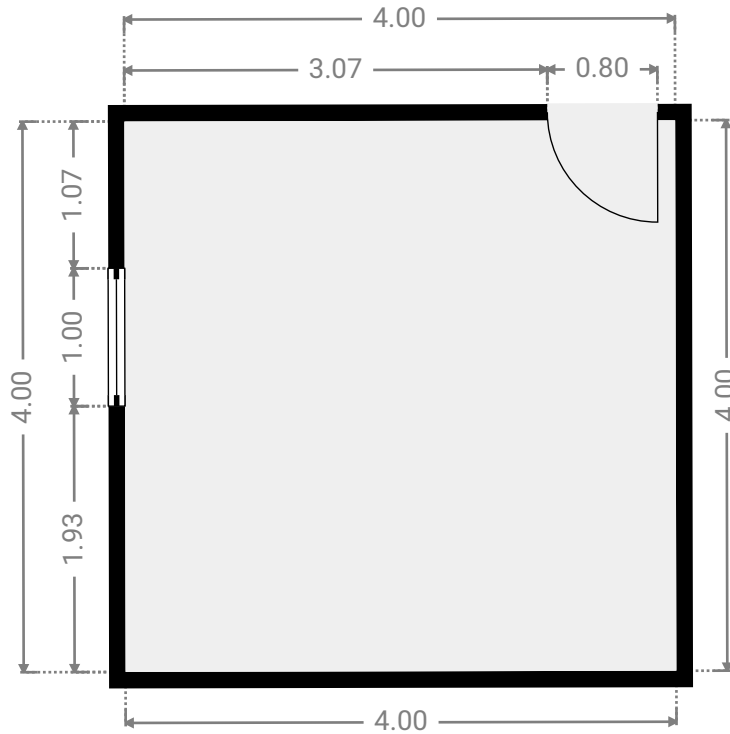
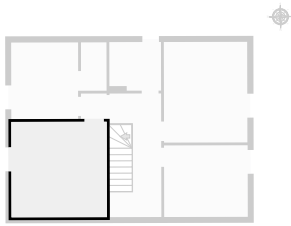

▼ Chambre 4 1er étage

LARGEUR : 3.50 m • LONGUEUR : 3.00 m
SURFACE : 10.51 m² • PÉRIMÈTRE : 13.01 m

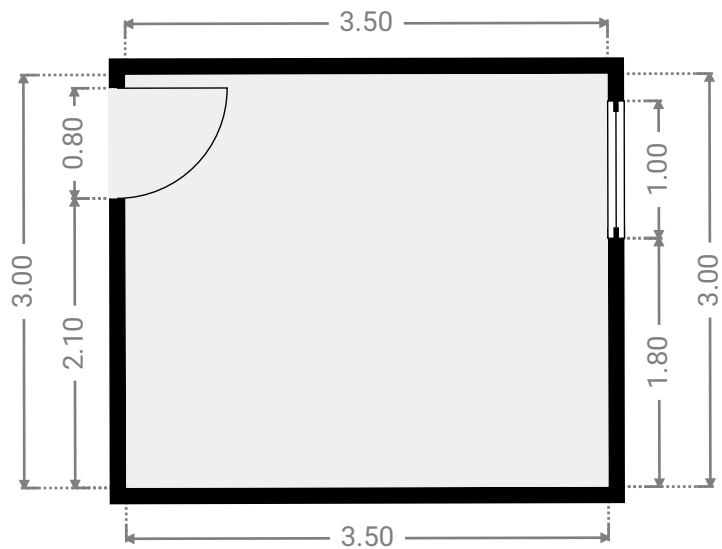
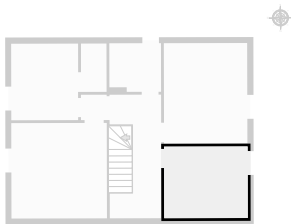

FOND THIRION 37

SURFACE TOTALE : 251.94 m² • SURFACE HABITABLE : 225.74 m² • ÉTAGES : 4 • PIÈCES : 22



▼ Couloir 1er étage

LARGEUR : 2.16 m • LONGUEUR : 5.18 m
SURFACE : 8.35 m² • PÉRIMÈTRE : 16.63 m

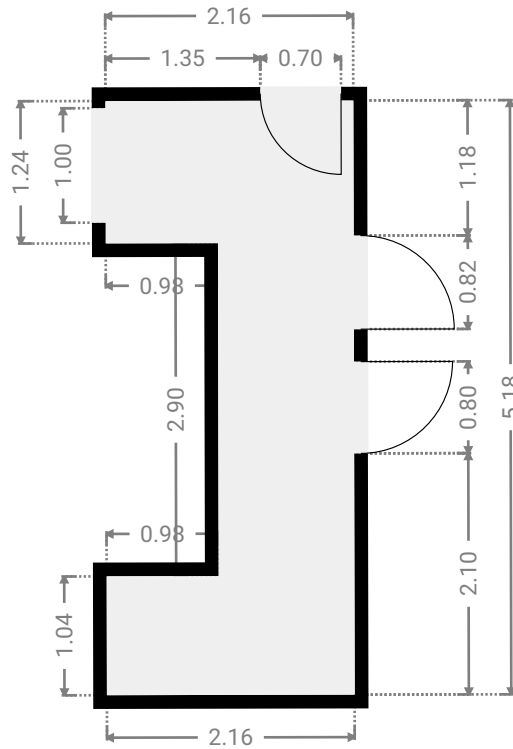
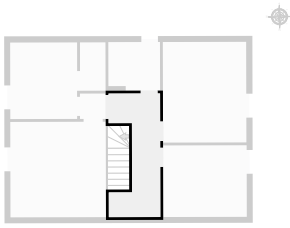

▼ Couloir 1er étage

LARGEUR : 1.08 m • LONGUEUR : 1.06 m
SURFACE : 1.14 m² • PÉRIMÈTRE : 4.28 m

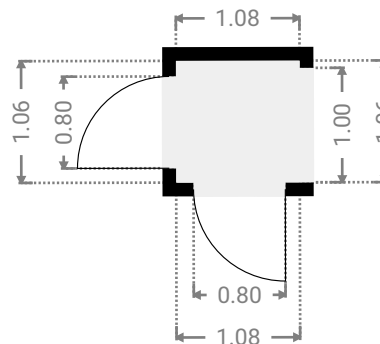
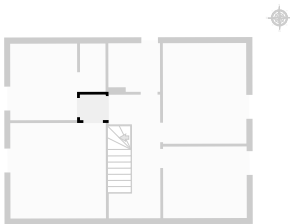

FOND THIRION 37

SURFACE TOTALE : 251.94 m² • SURFACE HABITABLE : 225.74 m² • ÉTAGES : 4 • PIÈCES : 22



▼ S.D.B 1er étage

LARGEUR : 2.16 m • LONGUEUR : 2.04 m
SURFACE : 4.27 m² • PÉRIMÈTRE : 8.40 m

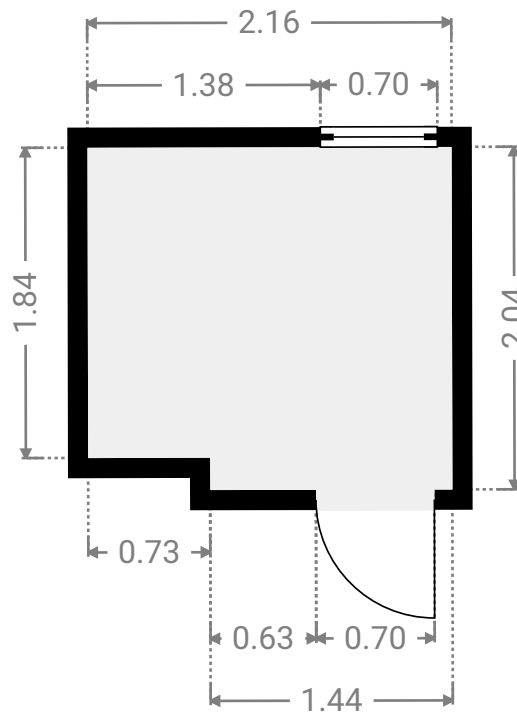
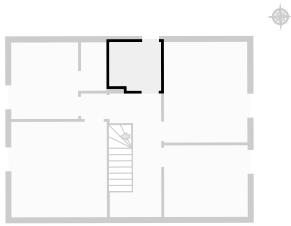

FOND THIRION 37

SURFACE TOTALE : 251.94 m² • SURFACE HABITABLE : 225.74 m² • ÉTAGES : 4 • PIÈCES : 22



▼ 2e étage

SURFACE TOTALE : 45.48 m² • SURFACE HABITABLE : 45.48 m² • PIÈCES : 3

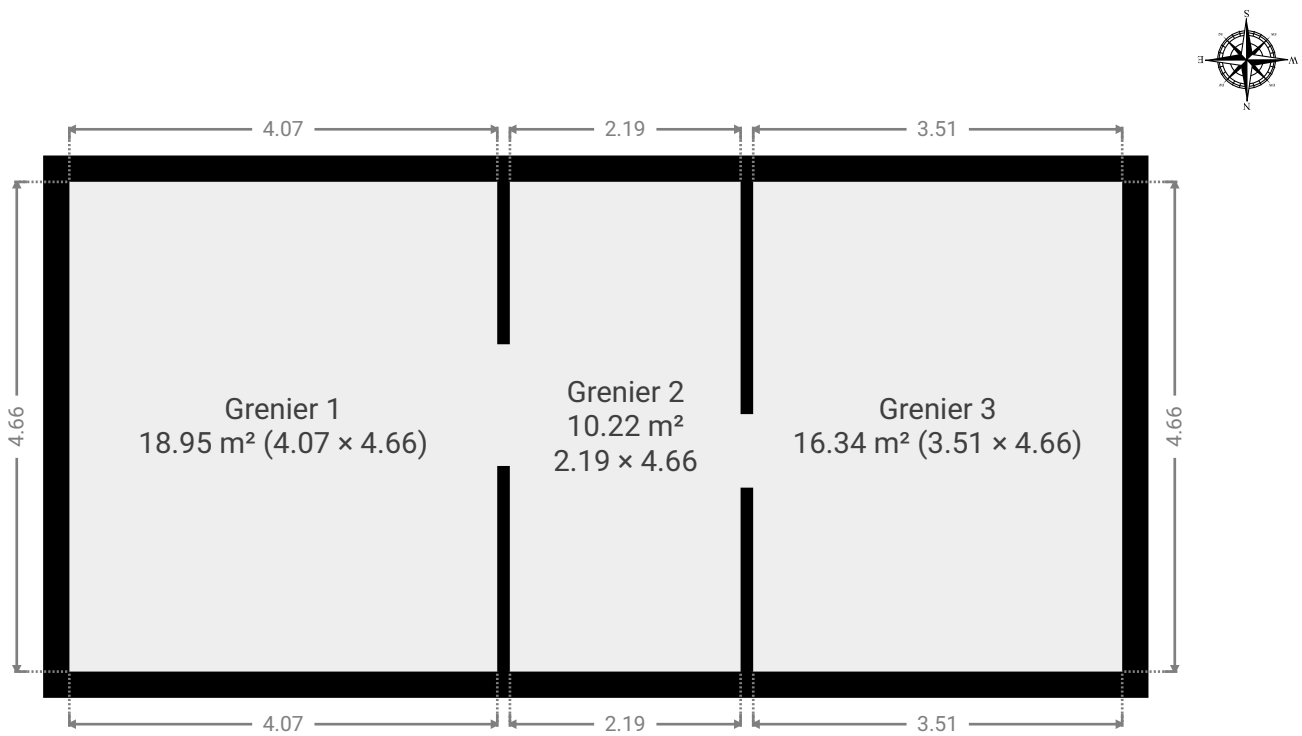

CETTE SUPERFICIE TOTALE CORRESPOND À L'ADDITION DES MESURES NETTES DE TOUTES LES PIÈCES, SANS COMPTER LES MURS, LES PASSAGES ENTRE LES PIÈCES ET LES GAINES TECHNIQUES

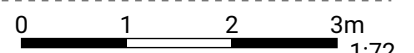

FOND THIRION 37

SURFACE TOTALE : 251.94 m² • SURFACE HABITABLE : 225.74 m² • ÉTAGES : 4 • PIÈCES : 22



▼ Grenier 1 2e étage

LARGEUR : 4.07 m • LONGUEUR : 4.66 m
SURFACE : 18.95 m² • PÉRIMÈTRE : 17.45 m

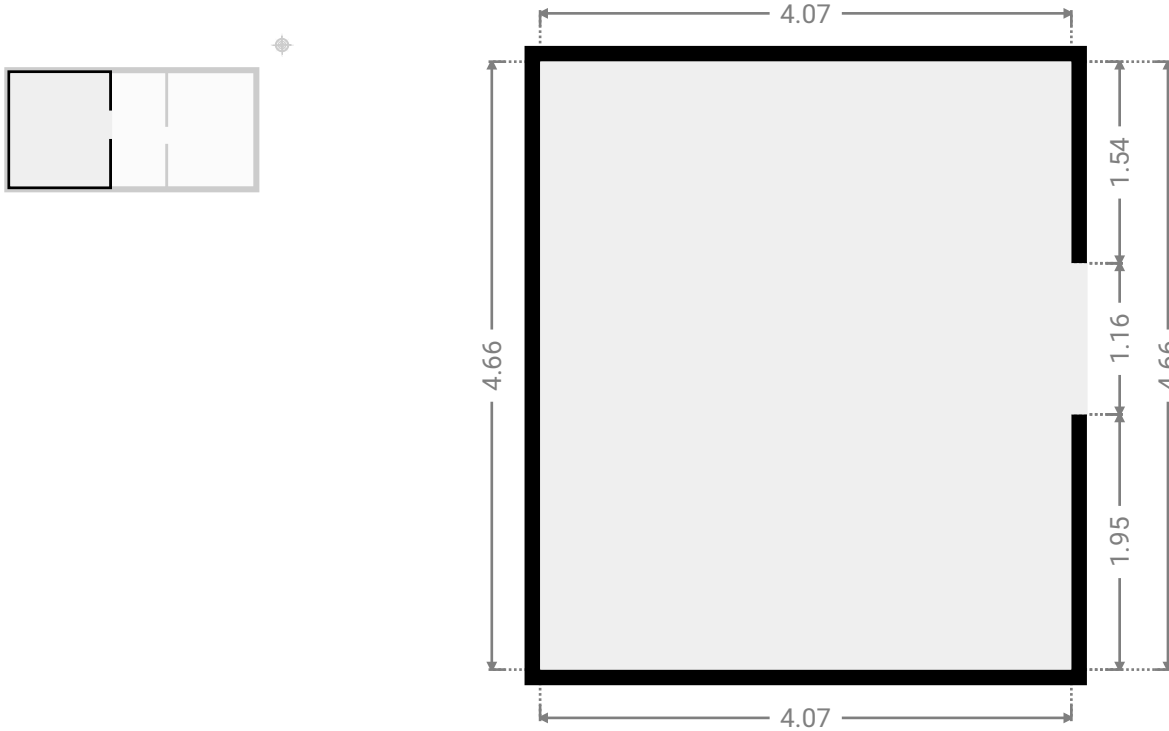

▼ Grenier 2 2e étage

LARGEUR : 2.19 m • LONGUEUR : 4.66 m
SURFACE : 10.22 m² • PÉRIMÈTRE : 13.70 m

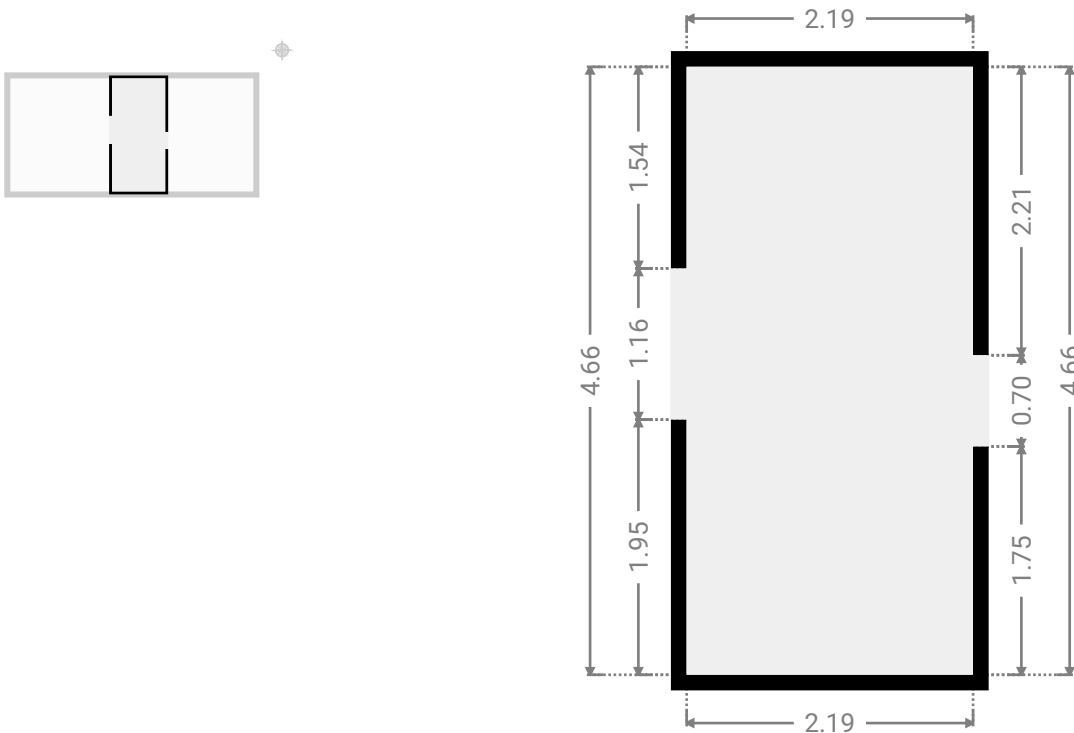

CETTE SUPERFICIE TOTALE CORRESPOND À L'ADDITION DES MESURES NETTES DE TOUTES LES PIÈCES,
SANS COMPTER LES MURS, LES PASSAGES ENTRE LES PIÈCES ET LES GAINES TECHNIQUES

0.0 0.5 1.0 1.5 2.0 2.5m

FOND THIRION 37

SURFACE TOTALE : 251.94 m² • SURFACE HABITABLE : 225.74 m² • ÉTAGES : 4 • PIÈCES : 22



▼ Grenier 3 2e étage

LARGEUR : 3.51 m • LONGUEUR : 4.66 m
SURFACE : 16.34 m² • PÉRIMÈTRE : 16.33 m

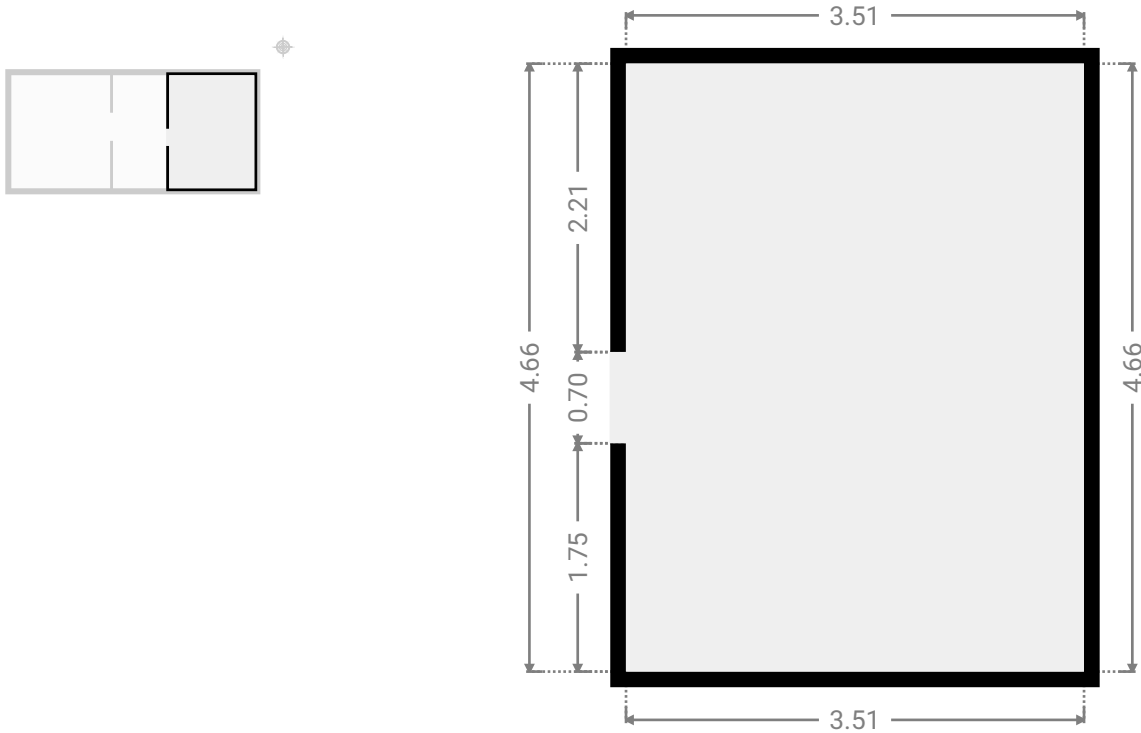

FOND THIRION 37

SURFACE TOTALE : 251.94 m² • SURFACE HABITABLE : 225.74 m² • ÉTAGES : 4 • PIÈCES : 22



▼ Sous-sol

SURFACE TOTALE : 69.98 m² • SURFACE HABITABLE : 43.78 m² • PIÈCES : 6

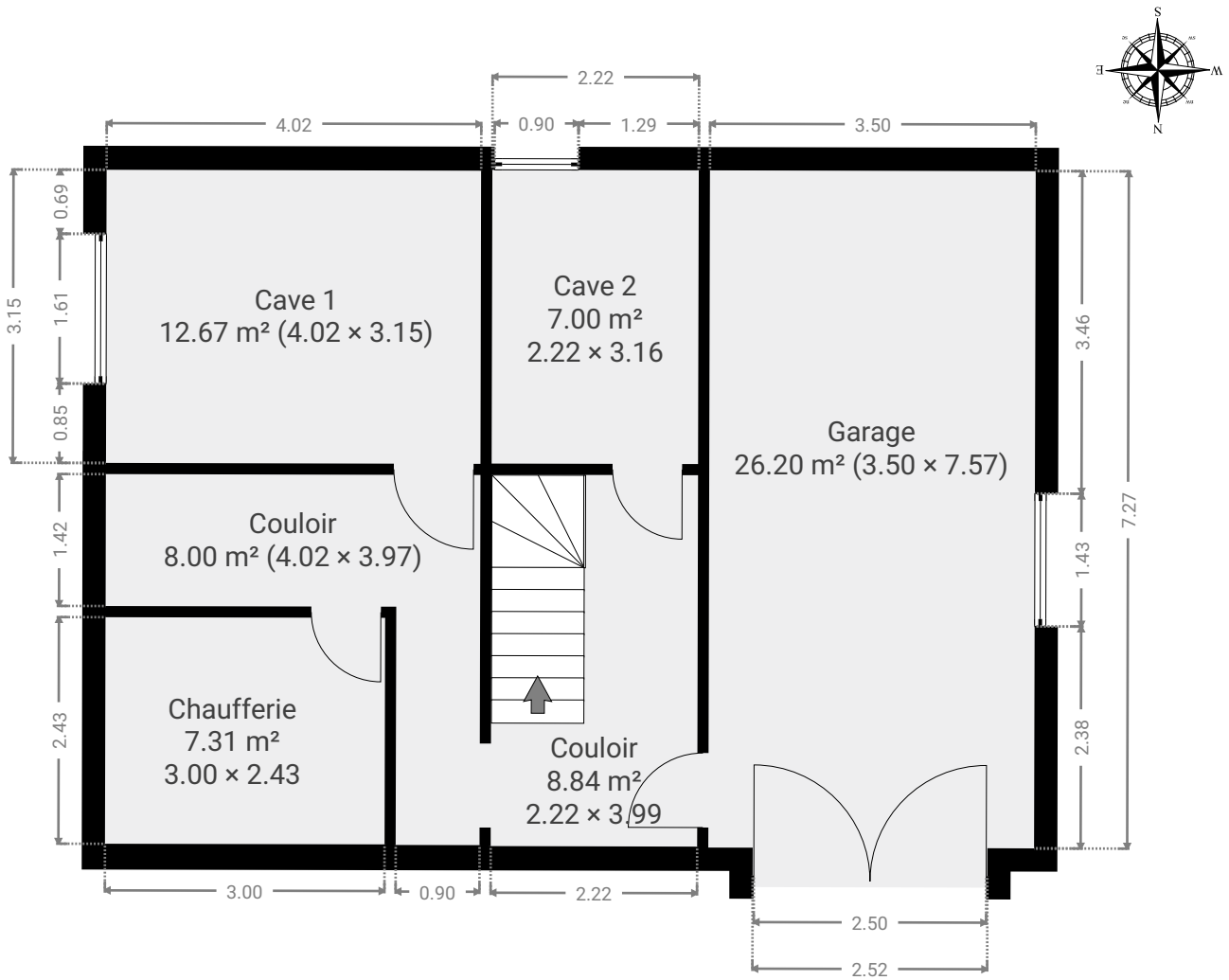

CETTE SUPERFICIE TOTALE CORRESPOND À L'ADDITION DES MESURES NETTES DE TOUTES LES PIÈCES, SANS COMPTER LES MURS, LES PASSAGES ENTRE LES PIÈCES ET LES GAINES TECHNIQUES

0 1 2 3m

FOND THIRION 37

SURFACE TOTALE : 251.94 m² • SURFACE HABITABLE : 225.74 m² • ÉTAGES : 4 • PIÈCES : 22



▼ Cave 1 Sous-sol

LARGEUR : 4.02 m • LONGUEUR : 3.15 m
SURFACE : 12.67 m² • PÉRIMÈTRE : 14.35 m

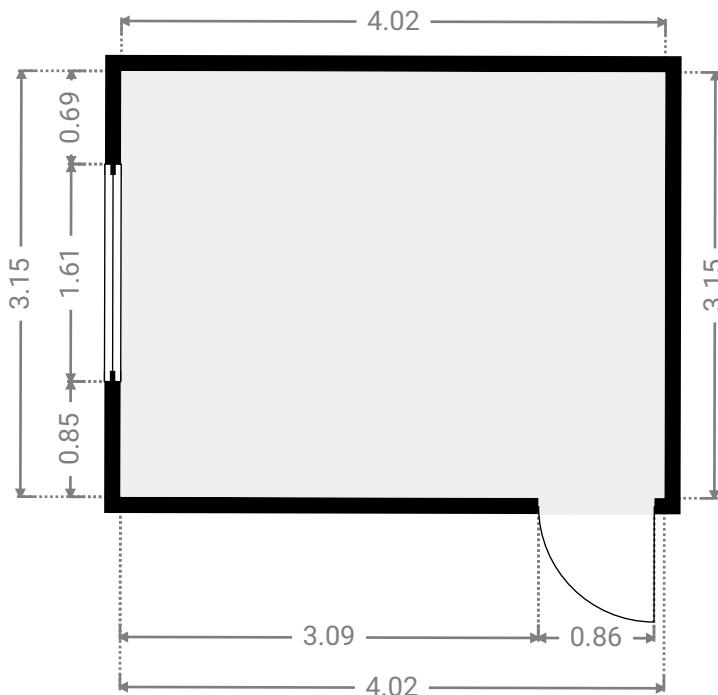
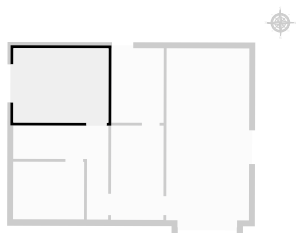

▼ Cave 2 Sous-sol

LARGEUR : 2.22 m • LONGUEUR : 3.16 m
SURFACE : 7.00 m² • PÉRIMÈTRE : 10.75 m

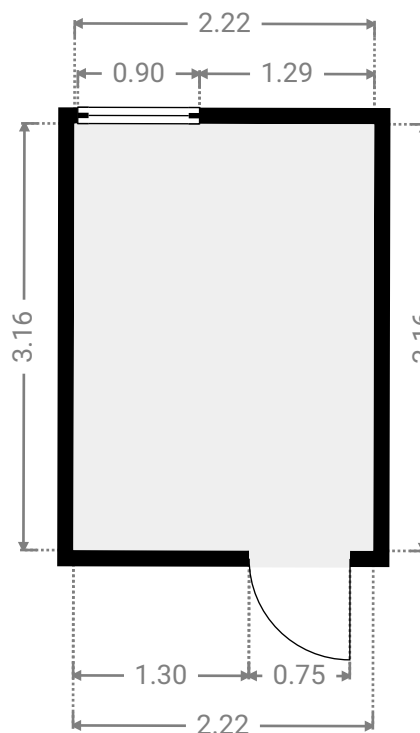
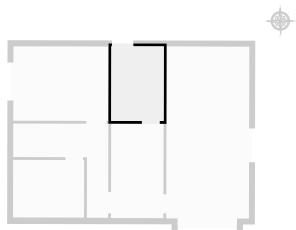

FOND THIRION 37

SURFACE TOTALE : 251.94 m² • SURFACE HABITABLE : 225.74 m² • ÉTAGES : 4 • PIÈCES : 22



▼ Chauffage Sous-sol

LARGEUR : 3.00 m • LONGUEUR : 2.43 m
SURFACE : 7.31 m² • PÉRIMÈTRE : 10.87 m

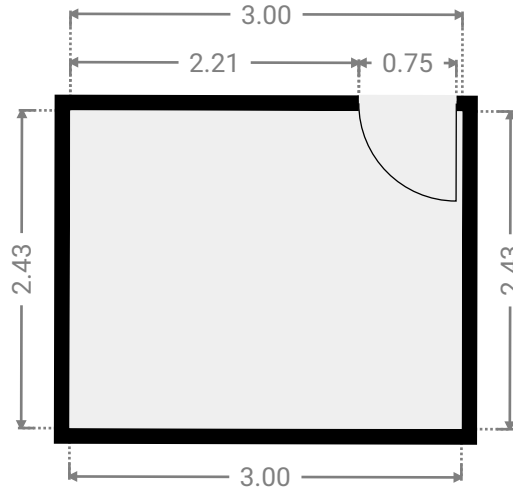
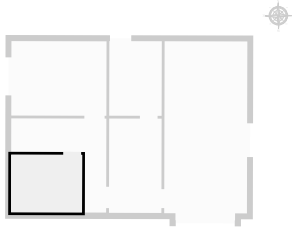

▼ Couloir Sous-sol

LARGEUR : 4.02 m • LONGUEUR : 3.97 m
SURFACE : 8.00 m² • PÉRIMÈTRE : 16.00 m

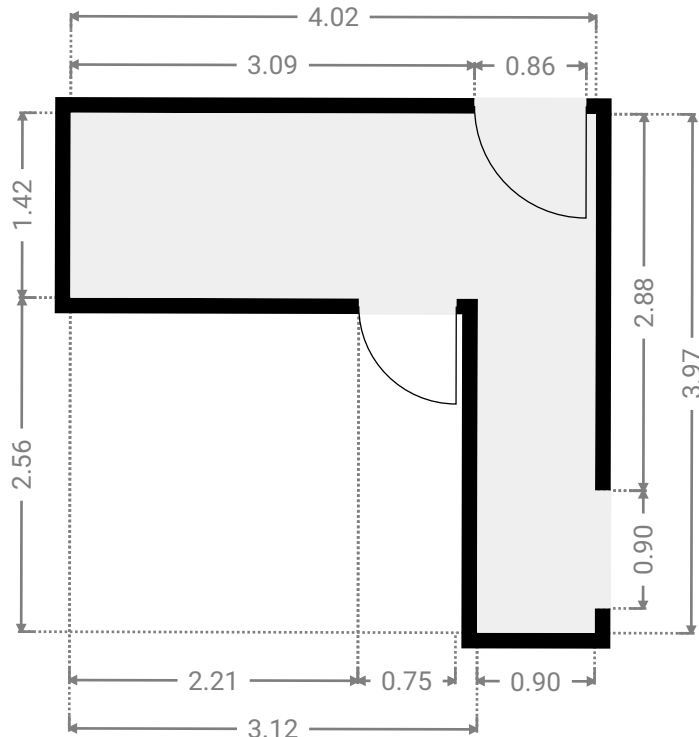
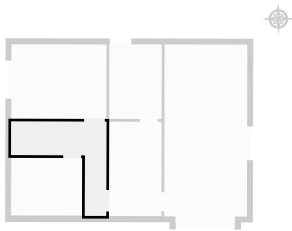

CETTE SUPERFICIE TOTALE CORRESPOND À L'ADDITION DES MESURES NETTES DE TOUTES LES PIÈCES,
SANS COMPTER LES MURS, LES PASSAGES ENTRE LES PIÈCES ET LES GAINES TECHNIQUES

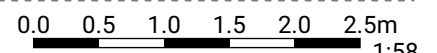

FOND THIRION 37

SURFACE TOTALE : 251.94 m² • SURFACE HABITABLE : 225.74 m² • ÉTAGES : 4 • PIÈCES : 22



▼ Couloir Sous-sol

LARGEUR : 2.22 m • LONGUEUR : 3.99 m
SURFACE : 8.84 m² • PÉRIMÈTRE : 12.41 m

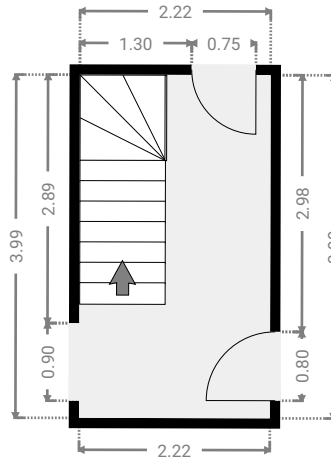
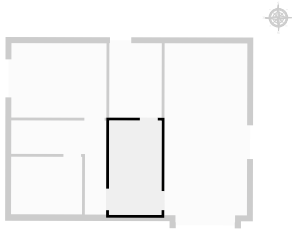

▼ Garage Sous-sol

LARGEUR : 3.50 m • LONGUEUR : 7.57 m
SURFACE : 26.20 m² • PÉRIMÈTRE : 22.14 m

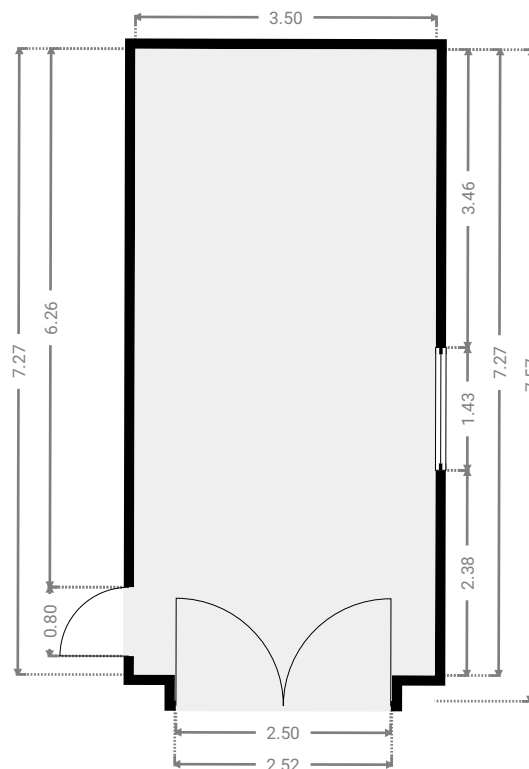
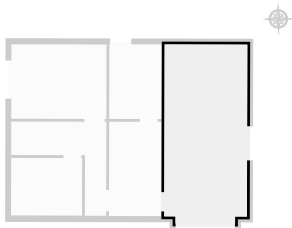

CETTE SUPERFICIE TOTALE CORRESPOND À L'ADDITION DES MESURES NETTES DE TOUTES LES PIÈCES, SANS COMPTER LES MURS, LES PASSAGES ENTRE LES PIÈCES ET LES GAINES TECHNIQUES

